

Mode d'emploi

RotoBed®Change



RotoBed®

Rotate Life Better

Contenu

| | |
|--|----|
| 1 Introduction et informations générales | 2 |
| 1.1 RotoBed®Change, tout ce qu'il peut faire pour vous | 3 |
| 2 Avant la mise en service | 4 |
| 2.1 Réception | 4 |
| 2.2 Placement | 4 |
| 3 Mise en service | 5 |
| 3.1 Montage du matelas | 5 |
| 3.2 Montage des barrières de lit | 6 |
| 3.3 Télécommande sans fil | 6 |
| 3.4 Fonctionnement de RotoBed®Change | 9 |
| 3.5 Documents importants et matériel video | 10 |
| 4 Sécurité | 11 |
| 4.1 Buts et normes | 11 |
| 4.2 Charge maximale | 11 |
| 4.3 Sécurité pendant l'utilisation | 11 |
| 4.4 Consignes générales de sécurité | 11 |
| 4.5 Enfants | 11 |
| 4.6 Utilisation d'accessoires | 12 |
| 4.7 Risque de chute | 12 |
| 4.8 Barrières de lit | 12 |
| 4.9 Potence de lit | 12 |
| 4.10 Des matelas | 12 |
| 4.11 Sécurité électrique | 13 |
| 5 Nettoyage et maintenance | 14 |
| 5.1 Nettoyage manuel | 14 |
| 5.4 Service et maintenance | 14 |
| 5.5 Lubrification du RotoBed®Change | 15 |
| 6 Informations générales et techniques | 19 |
| 6.1 Garantie | 19 |
| 6.2 Durée de vie | 20 |
| 6.3 Élimination | 20 |
| 6.4 Données techniques | 21 |
| 6.5 Dépannage | 22 |
| 6.6 Réinitialisation des moteurs | 23 |
| 7 Plaque signalétique et symbole | 24 |

1 | Introduction et informations générales

Tout d'abord nous vous remercions d'avoir choisi notre lit de soins RotoBed®Change. Le RotoBed® est un produit de haute qualité qui vous servira d'aide pendant de nombreuses années grâce à une utilisation et une maintenance appropriées.

Pour tirer le meilleur parti de votre lit, veuillez lire attentivement ce manuel.

La même chose s'applique à toutes les autres personnes, telles que les soignants ou les parents qui vont manipuler le lit. Il est important que quiconque entreprenne d'entretenir ou de nettoyer le lit de soins RotoBed® connaisse la section sur la sécurité. Ceci est particulièrement vrai si à tout moment il y a des enfants dans le voisinage immédiat du lit.

Afin de préserver votre garantie, les consignes de ce manuel d'utilisation devront être respectées sous peine de perdre toutes les garanties offertes par Rotobed®.

Ce manuel peut contenir des inexactitudes ou des erreurs typographiques. Les informations contenues dans ce document sont régulièrement mises à jour et les modifications apportées aux produits et autres peuvent être enregistrées dans des éditions ultérieures. Des changements et améliorations sans préavis peuvent se produire. Pour toutes questions, veuillez nous contacter et nous nous ferons un plaisir de vous répondre. La dernière version du manuel d'utilisation sera toujours disponible en téléchargement sur notre site Web sous l'onglet "Guides et vidéos". Si vous avez des questions, vous êtes toujours les bienvenus pour nous contacter.

En plus de ce guide et des règles de prévention des accidents du pays concerné, un RotoBed® doit toujours être utilisé conformément aux règles reconnues pour un travail sûr et professionnel.

N'hésitez pas à nous contacter si vos besoins changent après l'achat du lit de soins. Nous avons une large gamme d'accessoires qui peuvent faire du lit RotoBed® un outil optimal pour vous.

Nous espérons que votre nouveau lit médicalisé vous apportera confort, mobilité et qualité de vie.

Sincèrement

RotoBed®
Storegade 44
6640 Lunderskov
Tél. : +45 7550 5025
Courriel : info@rotobed.com

1.1 | RotoBed®Change, tout ce qu'il peut faire pour vous ...

Les personnes qui ont du mal à entrer ou à sortir du lit elles-mêmes, peuvent grâce au RotoBed®Change, devenir plus autonomes et gérer l'entrée et la sortie sans effort physique.

Vous pouvez enfoncer une seule touche de la télécommande, le lit est relevé en position chaise et est tourné vers la pièce. Cela facilite à la fois la sortie et la transfert potentiel vers un fauteuil roulant ou une position debout. Le mouvement prend moins d'une minute grâce au système rotatif.

RotoBed®Change aide l'utilisateur à maintenir sa mobilité et accompagne la position debout de l'utilisateur. Le lit rend l'utilisateur plus autonome et réduit les problèmes et les douleurs liés au lever et au coucher.

La surface du patient est à 4 sections et l'entrée et la sortie sont possibles des deux côtés du lit. En plus de la fonction rotative, RotoBed®Change propose un réglage électrique de la hauteur, du dossier et des jambes. Il est également possible de mémoriser individuellement l'inclinaison du dossier et l'angle de sortie..

2.1 | Réception

- Les dommages survenus pendant le transport doivent être notifiés dès la livraison.
- Assurez-vous que toutes les pièces commandées sont sans défaut lors de la réception.
- N'accusez pas réception avant que toute la livraison ait été examinée. En cas de doute quant à l'existence d'un dommage à la livraison, celui-ci doit être reçu sous réserve de vérifications ultérieures.
- Contactez le fabricant ou le revendeur si le produit est endommagé, s'il présente d'autres signes visibles de défauts ou si le lit ne fonctionne pas.

2.2 | Placement

Choisissez l'emplacement correct pour votre nouveau lit

- Prévoyez une distance suffisante au mur / aux meubles en tenant compte des mouvements du lit.
- Placez le lit près d'une prise murale pour éviter les câbles libres et les risques de chutes.
- Si le lit est équipé d'une potence, veillez à ce que la hauteur du plafond soit suffisante avec le lit dans la position la plus élevée.

Sachez qu'il est possible de mémoriser l'inclinaison du dossier. L'inclinaison sélectionnée affectera la distance requise par rapport au mur pendant la rotation. Le réglage de la livraison standard est une inclinaison de 45 degrés et une distance nécessaire au mur d'au moins 15 cm.

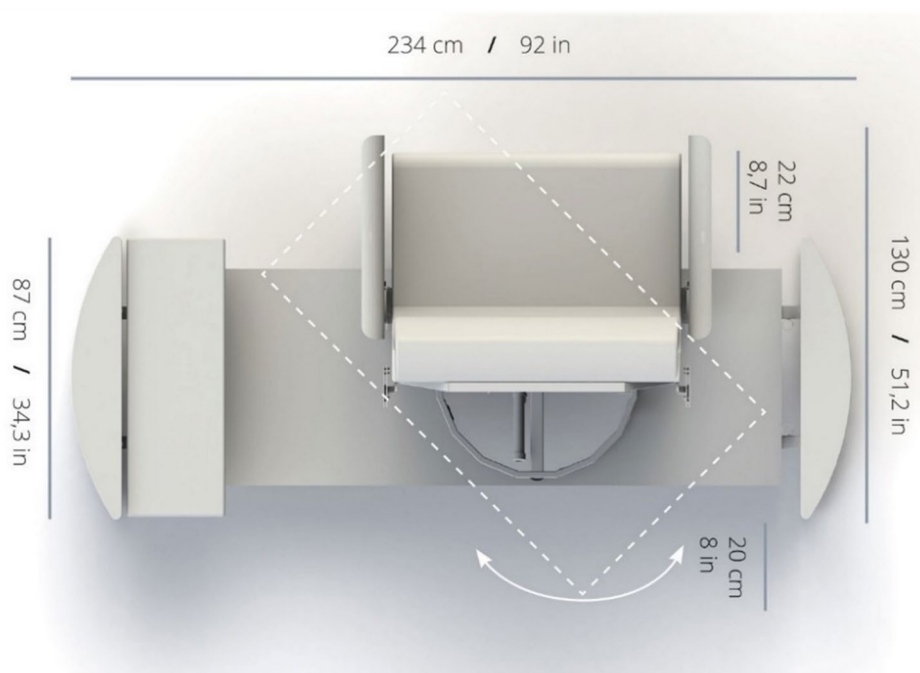

Illustration des dimensions et des besoins d'espace du lit.

3.1 | Montage du matelas

Le RotoBed®Change est livré avec un matelas composé d'une partie principal et d'une partie de pied. Le matelas principal est équipé de cinq disques, pour le maintenir pendant la rotation, sur la face inférieure. De même, le matelas à pied a deux disques sur la face inférieure. Les matelas sont montés comme suit :

1. Mettez le lit en position fauteuil, puis mettez la partie pied dans la position la plus haute possible à l'aide de la télécommande.
2. Pliez le matelas principal au milieu et placez-le de manière que les trois disques inférieurs soient placés à l'ouverture des trois trous de la partie jambe. Il est important qu'il y ait un disque en nylon sur le dessus et le dessous de la plaque métallique.
3. Tirez ensuite le matelas principal vers le pied de manière que les trois disques glissent jusqu'au fond des trous.
4. Mettez le plan de couchage complètement à l'horizontale à l'aide de la télécommande.
5. Poussez le disque au milieu de la face inférieure du matelas principal dans le trou du plan de couchage. Il est important qu'il y ait un disque en nylon sur le dessus et le dessous de la plaque métallique. Ceci est assuré en appuyant sur le matelas principal tout en le tirant sur le côté.
6. Les deux disques sur le matelas de pied sont enfoncés dans les deux trous ronds du plan de couchage de la partie pieds.



Placement du matelas principal



Placement des disques

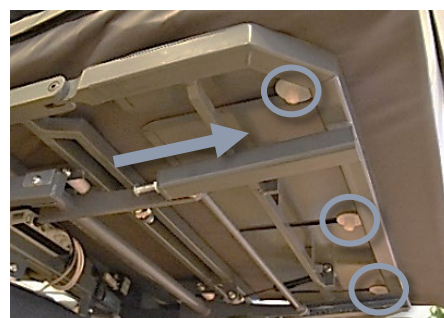

Matelas tiré vers le pied

3.2 | Montage des barrières de lit

RotoBed®Change peut-être livré avec des barrières en métal ou en placage de chêne. Quel que soit le matériel, les barrières de lit sont montées et retirées de la même manière :



Bracket for bedrail with lock

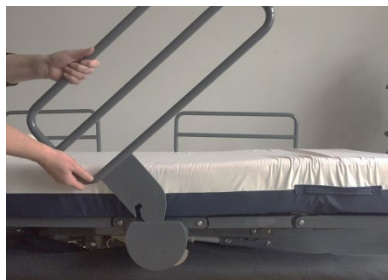

Bedrail pulled out of bracket

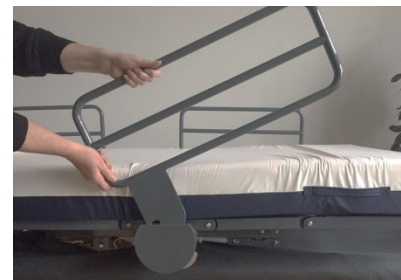

Bedrail remounted in bracket

Appuyez sur le petit loqué en dessous tout en soulevant la barrière de lit. La barrière de lit peut tout simplement être remise en place, elle se reverrouillera automatiquement.

NB : Les Barrières de lit doivent être montées ou retirées. Ne les laissez pas à la verticale dans le support. Cela peut entraîner un risque de pincement et endommager le lit pendant la rotation

3.3 | Télécommande sans fil

3.3.1 | Configuration de la télécommande sans fil

1. Insérez 2 batteries AAA dans la télécommande et fixez le couvercle.
2. Saisissez l'heure et le jour de la semaine à l'aide des touches fléchées et terminez par "Save".



3.3.2 | Appairage de la télécommande sans fil et du système

3. L'émetteur « Bluetooth Dongle » sous le siège clignotera en bleu lorsqu'il sera prêt à être couplé avec la télécommande sans fil. Pour ce faire, maintenez les deux touches  enfoncées jusqu'à ce qu'une coche bleue apparaisse à l'écran. La télécommande est maintenant connectée au système et prête à l'emploi. L'appairage doit avoir lieu pendant que le Bluetooth Dongle clignote en bleu. Si le dongle Bluetooth ne clignote plus en bleu, déconnectez le câble de signal noir du boîtier de connexion noir et reconnectez-le. Cela fera à nouveau clignoter le Bluetooth Dongle en bleu.

3.3.3 | Utilisation de la télécommande sans fil

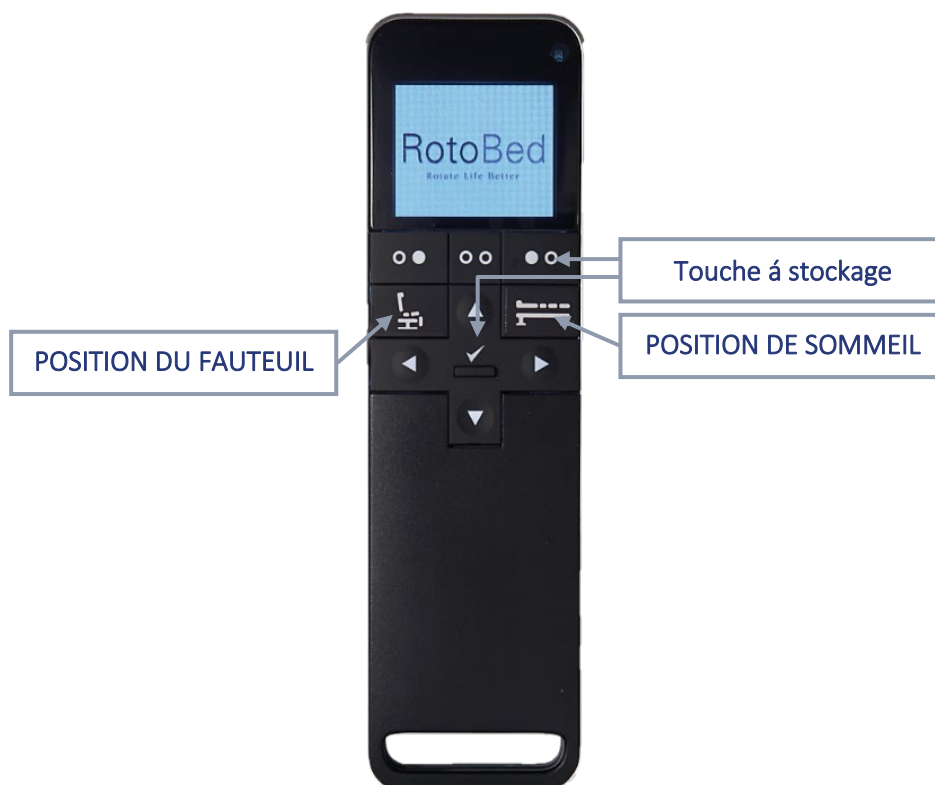

Contrôle de la rotation

La touche **POSITION DU FAUTEUIL**  fait pivoter le lit jusqu'à la position de sortie dans la hauteur et l'angle de lit mémorisés. Lorsque la rotation est terminée, relâchez la clé. Puis vous pouvez l'appuyer à nouveau, et le dossier avancera un peu plus, après quoi le lit commencera à monter en hauteur. Cela vous aidera à vous mettre en position debout. Dès que la touche est relâchée, le mouvement s'arrête.

La touche **POSITION DE SOMMEIL**  fait tourner le lit jusqu'à ce que la surface de couchage soit complètement tournée à l'horizontale. Le mouvement s'arrêtera toujours lorsque la clé sera relâchée.

Touche à stockage

Pour mémoriser votre position favorite pendant la rotation (voir instruction page suivante), vous avez le choix entre deux touches : Cocher ou la touche de mémorisation . Ce dernier est plus facile à presser et nécessite moins de force du doigt.

Ajustez dossier, jambes et hauteur du lit

Pour régler individuellement les fonctions du lit, par exemple relever le dossier, utilisez les touches fléchées gauche/droite \leftarrow/\rightarrow pour trouver la fonction que vous souhaitez régler. Utilisez les touches fléchées haut/bas \uparrow/\downarrow pour régler le lit.

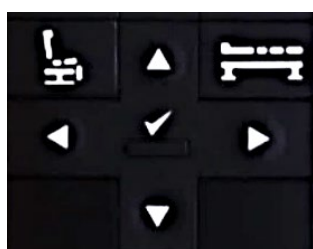

Touches



Ajustez dossier

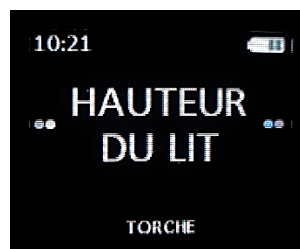

Ajustez hauteur du lit

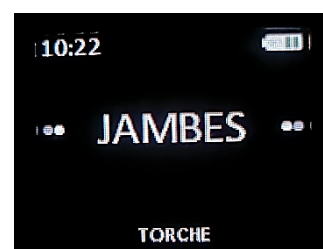



Ajustez jambes

3.3.4 | Enregistrez vos positions préférées



RotoBed®Change peut être programmé pour qu'il tourne toujours avec l'inclinaison de dossier préférée et à la hauteur de sortie souhaitée.

Dossier

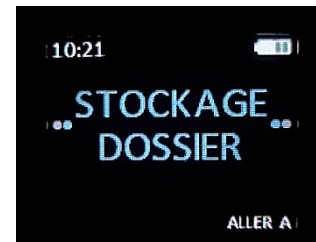

Allez à DOSSIER. Trouvez l'inclinaison souhaitée avec les touches fléchées ↑ / ↓. Cliquez sur la flèche droite → 4 fois pour trouver STOCKAGE DOSSIER. Appuyez sur la touche Store  ou cocher  pendant 10 secondes jusqu'à ce que vous entendiez un bip sonore. À l'avenir, le lit tournera toujours avec cette inclinaison du dossier.





Hauteur du lit

À la livraison, la hauteur de sortie est réglée au plus bas, 32 cm, au-dessus du sol. Relever et enregistrer la hauteur du lit : Appuyez sur la touche POSITION DU FAUTEUIL  jusqu'à ce que le lit soit en position de sortie. Trouvez la HAUTEUR DU LIT avec la touche fléchée vers la droite →. Trouvez votre hauteur de sortie préférée avec les touches fléchées haut/bas ↑/↓. Cliquez sur la touche fléchée droite → 3 fois pour trouver HAUTEUR DE SORTIE. Appuyez sur la touche Store  ou cocher  pendant 10 secondes jusqu'à ce que vous entendiez un bip sonore. À l'avenir, le lit tournera toujours à cette hauteur de sortie.



Si, après avoir enregistré une hauteur de lit supérieure à 32 cm, vous souhaitez une hauteur de lit différente entre 32 cm et 40 cm, appuyez sur la touche POSITION DE SOMMEIL  jusqu'à ce que le lit soit à l'intérieur du cadre de lit. Trouvez la HAUTEUR DU LIT avec la touche fléchée vers la droite →. Descendez le lit à la hauteur la plus basse possible avec la touche fléchée vers le bas ↓. Cliquez sur la touche fléchée droite → 3 fois pour trouver HAUTEUR DE SORTIE. Appuyez sur la touche Store  ou cocher  pendant 10 secondes jusqu'à ce que vous entendiez un bip sonore. Répétez maintenant la procédure HAUTEUR DU LIT comme décrit dans la section ci-dessus.

Changer l'angle de sortie

À la livraison, RotoBed®Change est programmé pour passer à un angle de sortie oblique. Cela facilite la transition vers un fauteuil roulant ou une marchette. Si vous voulez un angle de sortie perpendiculaire, trouvez L'ANGLE DE SORTIE et appuyez sur la touche de stockage  ou sur la cocher  pendant 5 secondes jusqu'à ce que vous entendiez un bip sonore. Pour modifier à nouveau l'angle, répétez la procédure.



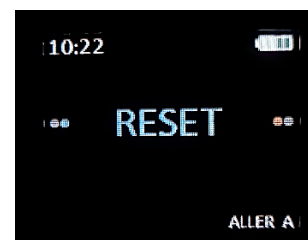

Réinitialiser les moteurs

Si le lit ne fonctionne pas comme prévu, réinitialisez les moteurs. Une réinitialisation résout le problème dans la plupart des cas. Dans les autres cas, contactez votre revendeur ou le fabricant. Vous trouverez des instructions détaillées sur la réinitialisation des moteurs à la page 23 de ce manuel d'utilisation.



Mon lit

Vous pouvez régler l'heure, la date, sélectionner la langue, etc. Allez à MON LIT et appuyez sur la cocher  pour voir vos options. Appuyez sur la touche Store  pour revenir au menu.

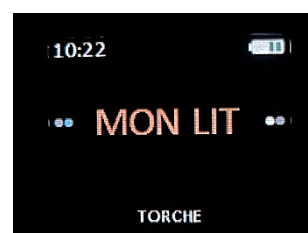

3.4 | Fonctionnement de RotoBed®Change

3.4.1 | Au premier usage

Appuyez sur la touche **POSITION DU FAUTEUIL**  jusqu'à ce que le lit s'arrête en position de sortie. Par défaut, RotoBed®Change est programmé pour aller dans une position de sortie oblique pour faciliter le transfert vers un fauteuil roulant ou une marchette. Pour modifier l'angle de sortie, suivez les instructions de la section 3.3.3 « Enregistrez vos positions préférées. »



RotoBed®Change en POSITION DE SOMMEIL





RotoBed®Change en POSITION DE FAUTEUIL

3.4.2 | Entrée

Installez-vous le plus près possible du dossier. Cela offrira le meilleur confort. Appuyez sur la touche **POSITION DE SOMMEIL**  jusqu'à ce que le plan de couchage soit complètement horizontal. Désormais, RotoBed®Change fonctionne comme un lit réglable ordinaire.



3.4.3 | Sortie

Appuyez sur la touche **POSITION DU FAUTEUIL**  jusqu'à ce que le lit s'arrête en position de sortie. Lorsque le mouvement s'arrête, vous pouvez relâcher la touche puis appuyer à nouveau. Maintenant le dossier avancera un peu plus, après quoi le lit commencera à monter en hauteur. Cela vous aidera à vous mettre en position debout. Dès que la touche est relâchée, le mouvement s'arrête. En appuyant sur la touche **POSITION DE SOMMEIL**  le lit reviendra en position de sortie et sera ainsi prêt pour la prochaine entrée.



3.5 | Documents importants et matériel video

Les documents suivants ont été préparés pour ce lit :



Mode d'emploi

Cette mode d'emploi décrit tous les aspects du lit. Ceci s'applique à la fois à la sécurité et au nettoyage, à la mise en service et aux instructions relatives à l'emplacement et à l'utilisation du lit médicalisé. Vous trouverez également des informations générales sur l'entretien, la garantie et la maintenance dans le mode d'emploi.



Guide rapide

Le guide rapide est une brève instruction concentrée sur la façon dont l'utilisateur est aidé à entrer et sortir du lit en utilisant la télécommande. Le guide est destiné aux utilisateurs, au personnel et aux proches. Il est recommandé que le guide soit disponible près du lit.



Matériel video

Des instructions video pour l'entretien et le montage son disponibles sur <https://rotobed.fr>

4 | Sécurité

4.1 | Buts et normes

RotoBed®Change est conçu pour aider les utilisateurs ayant des contraintes physiques et / ou psychologiques. RotoBed®Change facilite l'entrée et la sortie pour l'utilisateur et réduit la charge de travail des proches lors des soins et des transferts. Le lit est destiné à être utilisé dans votre propre maison.

RotoBed®Change est marqué CE et approuvé conformément à la Directive Machines (UE) 2006/42/CE.

4.2 | Charge maximale

RotoBed®Change ne peut être utilisé que par des personnes dans les limites de ces valeurs :



Charge nominale : 170 kg (Utilisateur + accessoires)



Poids de l'utilisateur : Min. 40 kg / max. 135 kg

4.3 | Sécurité pendant l'utilisation

- Lisez toujours le manuel d'instructions avant utilisation et suivez les instructions.
- RotoBed®Change ne doit pas être utilisé pour soulever ou faire pivoter autre chose que l'utilisateur. Le corps entier de l'utilisateur doit être à l'intérieur de la cadre du lit.
- Soyez conscient que la literie ne se coince pas dans les parties mobiles du lit lors du réglage des positions du lit.
- Le câble de raccordement doit être exempt de mécanisme de rotation et de réglage en hauteur et capable de se déplacer tout en ajustant les positions du lit.
- Le lit ne doit être utilisé que par une personne ayant une mobilité et une compréhension cognitive suffisantes pour utiliser les fonctions du lit et éviter les accidents.
- La fonction de rotation ne doit pas être utilisée avec plus d'une personne dans le lit.

4.4 | Consignes générales de sécurité

- Les moteurs RotoBed® répondent à toutes les normes pertinentes. Les lits réglables électriquement utilisent des moteurs extrêmement puissants. Pour éviter la surcharge ou l'endommagement du lit, il est important de respecter les réglementations lors de l'utilisation des moteurs.
- La télécommande doit toujours être disponible et localisée correctement. Gardez à l'esprit que la télécommande ne soit pas coincé entre les parties mobiles du lit, car cela pourrait provoquer l'activation des touches sans intention.

4.5 | Enfants

RotoBed® souhaite attirer l'attention des utilisateurs sur les dangers potentiels pour les enfants qui jouent dans et autour du lit. Les enfants sont d'un naturel curieux. Ils trouvent des lits avec des pièces mobiles excitantes, mais en raison des moteurs puissants, **le lit ne convient absolument pas comme un jouet. En cas d'utilisation non conforme, il existe un risque d'accident grave.** Ce qui suit doit donc être souligné :

- Ne laissez pas les enfants jouer avec le lit et sa télécommande / ses fonctions.
- Informez les visiteurs et les personnes responsables des enfants des risques potentiels pour la sécurité.
- Les enfants qui sont près du lit, doivent être guidés et ne doivent pas être laissés seuls.
- Placez la télécommande hors de portée des enfants.
- Débranchez toute source d'alimentation, le cas échéant.

4.6 | Utilisation d'accessoires

- Il est de la responsabilité de l'utilisateur de s'assurer que le lit et les accessoires sont assemblés et utilisés conformément aux instructions du fabricant.
- N'utilisez pas d'accessoires ou de matelas de tiers sans l'approbation du fabricant. La violation de ce point peut constituer un risque de sécurité.

4.7 | Risque de chute

- Le lit ne doit pas être surélevé sauf si cela a un but, comme des soins. En outre, le lit doit être placé à une hauteur de sortie confortable. Pour les personnes agitées, il est recommandé de garder le lit dans la position la plus basse (32 cm).
- Utiliser des barrières de lit, s'il y a un risque que l'utilisateur tombe du lit.

4.8 | Barrières de lit

RotoBed®Change peut être fourni avec des barrières de lit amovibles, en deux parties, qui sont placés au milieu et à hauteur d'épaule. Les barrières de lit procurent à l'utilisateur une tranquillité d'esprit et préviennent les chutes. Ils peuvent également être utiles lorsque l'utilisateur entre et sort du lit, contribuant ainsi à augmenter la mobilité de l'utilisateur. Les barrières de lit peuvent être présentées en deux variantes; l'une en bois et l'autre en métal. Pour des raisons de sécurité, l'achat de barrières de lit est recommandé. N'utilisez aucunes autres barrières de lit que celles qui appartiennent au lit.

- Si l'utilisateur est mal à l'aise, effrayé ou tend à des mouvements involontaires, un rembourrage pour barrières de lit peut être acheté.

4.9 | Potence de lit

RotoBed®Change peut être fourni avec une potence de lit, qui peut être monté librement sur le côté droit ou gauche de la tête de lit. La poignée de la potence de lit est munie d'une courroie à rouleaux afin que la hauteur puisse être ajustée à l'utilisateur.

- Charge maximale de la potence de lit : 75 kg.
- Vérifiez toujours la hauteur du plafond avant d'installer le potence de lit. La hauteur du plafond doit être d'au moins 220 cm pour que le lit puisse être élevé au maximum.
- Demontez la potence de lit si le lit doit être déplacé.
- N'utilisez pas la potence de lit à l'extérieur du cadre de lit, car cela pourrait constituer un risque de basculement.
- Avant l'utilisation et pour un entretien continu, vérifiez le potence de lit pour déceler tout dommage sur les points du rouleau et les fissures dans la poignée.

4.10 | Des matelas

RotoBed®Change peut être fourni avec différents types de matelas pour la prévention des escarres aux étapes 3 et 4. Quel que soit le type de matelas, le matelas sera composé de deux parties : un matelas principal et un matelas à pieds.

- Aucun matelas de tiers ne peut être utilisé sans l'approbation du fabricant car ils ne sont pas adaptés au lit et peuvent donc constituer un danger pour la sécurité.
- Fixez toujours le matelas au lit conformément aux règlements (voir les instructions d'installation, page 5). Sinon, il y a un risque que le matelas ne suive pas les mouvements du lit ou qu'il glisse hors du lit. Cela posera un risque de sécurité pour l'utilisateur.

4.11 | Sécurité électrique

Il est important que les bagues de verrouillage soient installées aux deux extrémités du lit, là où les têtes de lit sont montées avec le cadre de lit (voir photos ci-dessous).



Bague de verrouillage monté



Bague de verrouillage démonté



L'équipement électrique du lit ne doit pas être changé. Assurez-vous que la bague de verrouillage est montée sur la prise.



Démontage de la bague de verrouillage à l'aide d'un tournevis à lame plate



- Accrochez la télécommande sur le barrière de lit lorsqu'elle n'est pas utilisée de façon à ce qu'elle ne tombe pas sur le sol et soit endommagée.
- Assurez-vous que la télécommande et son cordon ne sont pas coincés entre les parties mobiles du lit pendant l'utilisation.
- Évitez les fils libres sur le sol. Vous pouvez trébucher sur eux et / ou rouler sur eux.
- Avant toute utilisation et entretien / maintenance, vérifiez tous les câbles électriques, l'alimentation électrique et le branchement pour déceler des fissures, ouvertures ou tout autres dommages visibles.

5 | Nettoyage et maintenance

5.1 | Nettoyage manuel

Parties en métal

Toutes les surfaces peuvent être nettoyées avec un chiffon doux et humide et un détergent doux. Essuyez avec un chiffon imbibé d'eau propre puis avec un chiffon sec. Assurez-vous que toutes les parties du lit sont sèches avant de remettre le matelas sur le lit.

Parties en bois

Utilisez des produits de nettoyage et d'entretien conçus pour les meubles en bois. Assurez-vous que toutes les parties du lit sont sèches avant de retourner le matelas au lit.

5.4 | Service et maintenance

RotoBed®Change ne nécessite pas beaucoup d'entretien. Vous pouvez minimiser les problèmes en gardant le lit propre et en suivant les instructions d'utilisation et de nettoyage.

Une utilisation quotidienne entraînera une usure naturelle des moteurs, nous recommandons donc une inspection de service annuelle contenant :

Vérification des pièces électriques

- Vérifiez que tous les câbles d'alimentation ne sont pas endommagés.
- Vérifiez l'état de la prise d'alimentation.
- Vérifiez les fonctions de la télécommande.

Vérification des pièces mécaniques

- Check all frame components for wear, damage, and corrosion.
- Vérifiez tous les composants du cadre et examinez les usures, les dommages et la corrosion.
- Vérifiez que le dossier et les parties des jambes se déroulent bien et à pleine puissance à l'aide de la télécommande.
- Vérifiez que le moteur de levage fonctionne régulièrement et à pleine puissance.
- Vérifiez que le moteur rotatif fonctionne régulièrement et à pleine puissance.
- Vérifiez que tous les joints (écrous, vis, etc.) sont serrés, mais pas plus qu'elles ne peuvent encore être tournées..
- Vérifiez la potence de lit (le cas échéant).
- Appliquez de la graisse sur toutes les pièces mobiles et enlevez l'excès de graisse.

Vérification des barrières de lit

- Vérifiez la fonction des barrières de lit.
- Vérifiez que les poignées des barrières de lit ne sont pas endommagées.

5.5 | Lubrification du RotoBed®Change

Il est recommandé de lubrifier votre RotoBed®Change annuellement. Sur notre site Web, sous l'onglet « Guides et vidéos », vous trouverez une instruction vidéo sur la lubrification de votre RotoBed®.

Utilisez les types suivants ou similaires pour la lubrification :

Teflon Spray : Würth HHS 2000 Lubricating Oil 500ml

Description : Huile semi-synthétique extrêmement résistante aux pressions élevées - Film lubrifiant extrêmement résistant au déhanchement avec excellent amortissement des bruits et des vibrations - Excellente lubrification même dans les petits interstices - Protection fiable contre la corrosion - Résistant aux projections d'eau, à l'eau salée, aux acides et aux alcalins faibles - Sans silicone, sans résine et sans acide.

Graisse : OKS 470 – White Universal High-Performance Grease

Description : Graisse universelle avec lubrifiants solides blancs et homologation NSF H2 - Lubrification de paliers lisses, paliers à roulement et paliers à rotule à sollicitations normales - Lubrification de pièces mobiles d'appareils de mécanique de précision - Lubrification lorsque des lubrifiants forcés ne sont pas utilisables - Résiste à l'eau.

Tissu propre et sec

Utilisez un tissu propre et sec pour essuyer en cas d'excès de pulvérisation.

5.5.1 | Lubrification du dossier

Déplacez le dossier en position verticale. **Fixez le dossier** avant de commencer à retirer les boulons. Sinon, il tombera. Vous pouvez fixer la partie arrière en vous faisant aider par une autre personne qui la tient ou en attachant la partie arrière avec une sangle de transport.



Emplacement du clip de retenue et du boulon

1. Retirez les clips supérieurs.
2. Retirez le boulon.
3. Appliquez de la graisse.
4. Insérez à nouveau le boulon et les clips.
5. Suivez la même procédure avec le boulon à l'autre extrémité du moteur. Ne retirez pas les boulons aux deux extrémités en même temps.



Clip de retenue à l'autre extrémité



Graisse appliquée

5.5.2 | Lubrification du cadre

Toutes les pièces mobiles, où le cadre est connecté, doivent être pulvérisées avec du Téflon. Vaporiser dans les espaces entre les pièces métalliques.

Important : ne serrez pas trop les écrous / boulons ; ils doivent être un peu lâche. Répétez la procédure de l'autre côté du lit.

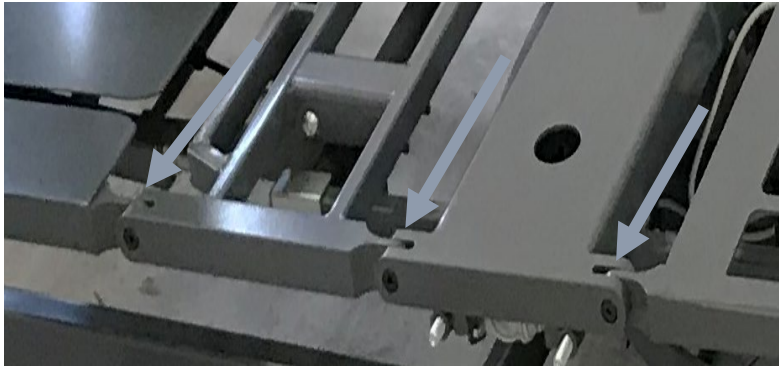

Pièces mobiles où le cadre est connecté

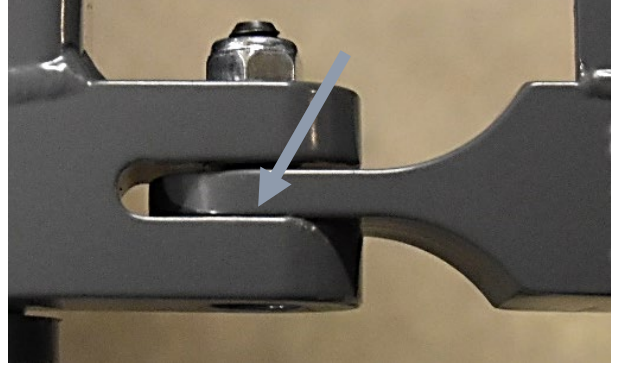

Espace entre les pièces métalliques

5.5.3 | Lubrification des points de montage du moteur de jambe

Soulevez la partie jambe en position horizontale à l'aide de la télécommande et suivez la procédure ci-dessous :

1. Retirez le clip de retenue arrière.
2. Retirez le boulon.
3. Appliquez de la graisse.
4. Réinsérez à nouveau le boulon et assurez-vous que le clip de retenue est fixé en place.
5. Suivez la même procédure avec le boulon à l'autre extrémité du moteur.

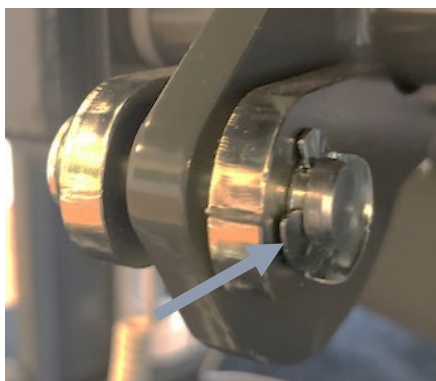

Emplacement du clip de retenue



Graisse appliquée



Emplacement du boulon de l'autre côté du moteur

5.5.4 | Lubrification de la cartouche de gaz, du profil en U et des roues en nylon

1. Retirez la partie jambe du les roues en nylon.
2. Vaporisez du Téflon sur les boulons aux deux extrémités de la cartouche de gaz. Vaporiser entre les parties métalliques.
3. Suivez la même procédure à l'autre extrémité de la cartouche de gaz de l'autre côté du lit.
4. Vaporisez du Téflon dans le profil en U (sous la partie jambe) des deux côtés.
5. Vaporisez un peu sur le raidisseur fin de la cartouche de gaz. Faites de même sur la cartouche de gaz à l'autre extrémité.
6. Essuyez l'excès de spray avec un tissu propre et sec sur le profil en U ainsi que sur les raidisseurs fins.
7. Retirez les roues en nylon blanc de l'axe.
8. Appliquez un peu de graisse sur l'axe.
9. Remontez les roues en nylon.

Important! Ne serrez pas trop les contre-écrous extérieurs car les supports des cartouches de gaz tournent sur les boulons.



Les patins de roue de la partie jambe sont retirés du profil en U



La cartouche de gaz



Vaporisez dans le profilé en U et sur la traverse fine

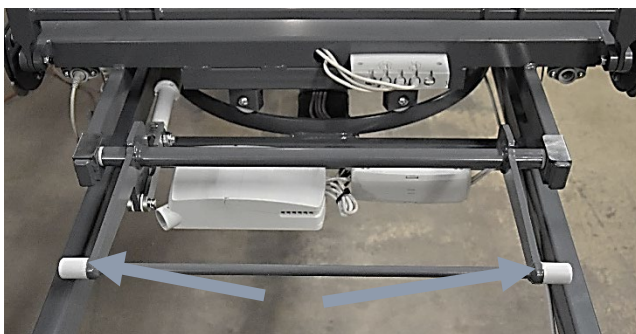

Emplacement des patins blancs

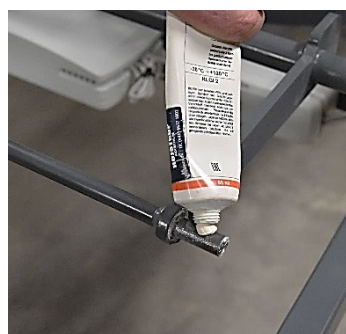

Appliquer de la graisse sur l'essieu

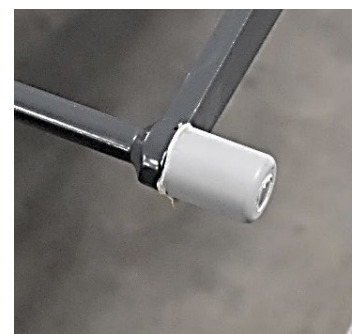

Remonter les patins de roue sur l'essieu

5.5.5 | Lubrification de l'axe de la plaque du matelas du pied

1. Vaporisez sur l'anneau blanc comme indiqué sur les deux images.
2. Répétez des deux côtés de l'axe.

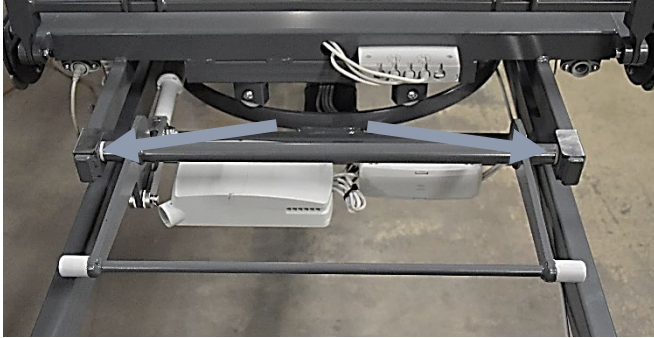

Emplacement des anneaux blancs

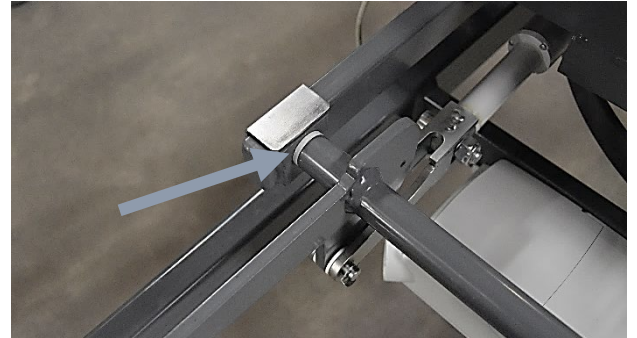

Vaporiser sur l'anneau blanc

5.5.6 | Lubrification de la plate-forme tournante

1. Tournez le lit en position de sortie pour un meilleur accès. Les cinq roues rotatives situées sous le siège doivent être vaporisées à intervalles réguliers et au moins une fois par an.
2. Vaporisez les cinq timoneries situées sur la plate-forme de rotation. Vaporisez dans la petite ouverture au-dessus et au-dessous de la tête de boulon sur les timoneries comme indiqué sur les photos.



Emplacement des timoneries. Il y a au total cinq timoneries

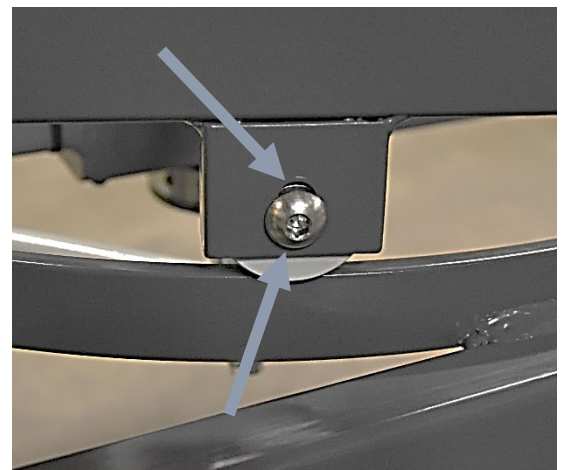

Vaporiser au-dessus et sous la tête de boulon

6 | Informations générales et techniques

6.1 | Garantie

Un lit RotoBed®Change est un produit de haute qualité qui assurera de nombreuses années d'utilisation sans problème. Pour les lits achetés neufs, il y a une garantie de trois ans à condition que le lit soit traité conformément aux instructions de ce manuel. Cette garantie couvre les pièces de rechange et la réparation des défauts du produit pendant cette période, sauf indication contraire dans le contrat de vente. De plus, la disponibilité des pièces de rechange est garantie pendant au moins dix ans.

La garantie couvre les problèmes dus à des défauts dans la conception ou la production du lit - cependant, seulement si le lit a été utilisé conformément à ces instructions. Les défauts qui se produisent pendant la période de garantie doivent être signalés immédiatement au revendeur ou au fabricant, qui déterminera si le lit doit être réparé, remplacé ou jeté.

L'utilisation incorrecte du lit, les abus et les dommages accidentels ne sont pas couverts par la garantie, et dans ce cas il y aura des frais pour la réparation. Une violation mineure de la garantie n'affectera pas la poursuite de la garantie. Dans certaines circonstances, les actions qui causent des dommages importants au lit entraîneront l'annulation de la garantie pour le reste de la période de garantie.

Les événements qui ne sont pas couverts par la garantie incluent :

- Les dommages causés par une surcharge ou une mauvaise utilisation du lit.
- Les dommages causés par le lavage ou le nettoyage lorsque les instructions de nettoyage ne sont pas respectées.
- Dommages causés par un entretien manquant ou incorrect.
- Dommages accidentels à la télécommande, par exemple, si elle est perdue dans un liquide, entraînée par un fauteuil roulant, etc.
- Les dommages aux câbles provoqués par exemple par un écrasement ou une saisie dans les parties mobiles du lit.
- Endommagement de pièces mécaniques ou électriques sous le lit en raison d'une mauvaise utilisation de l'équipement de levage.
- Dommages au matelas et au rembourrage, pour quelque raison que ce soit.
- Dommages au mur ou aux meubles adjacents en raison d'un mauvais positionnement du lit.
- Dommages des prises électriques, pour quelque raison que ce soit.
- Les dommages causés par l'ouverture ou l'utilisation incorrecte de pièces électriques.

En plus de la garantie, RotoBed® garantit de pouvoir livrer des pièces de rechange pendant au moins 10 ans à compter de la date d'achat.

Le lit est conçu et testé pour supporter un poids maximum défini. Le poids maximal de l'utilisateur et la charge nominale sont indiqués dans le manuel et ne doivent pas être dépassés. Les exemples ci-dessus sont des exemples, et la liste n'est donc pas lisible comme complet.

Le bois est un produit naturel et subit un processus de vieillissement naturel. Au fil du temps, les impacts environnementaux tels que l'humidité, la chaleur et le rayonnement UV provoqueront des changements dans la surface du bois. Les changements causés par le vieillissement naturel ne sont pas couverts par la garantie.

6.2 | Durée de vie

Le lit a une durée de vie prévue de 10 à 15 ans selon l'entretien / le traitement et à condition que l'inspection de service annuelle soit observée. L'utilisation de lits dont la qualité et la sécurité ne sont pas respectées peut entraîner des situations dangereuses. Les matelas en mousse ont une durée de vie prévue de 4 à 6 ans, encore une fois en fonction de l'entretien/du traitement

L'utilisation, le nettoyage, le service et l'entretien selon les règlements du fabricant affecteront la vie du lit. Il prolonge également la durée de vie lorsque les pièces de rechange sont remplacées selon les besoins et selon les instructions du fabricant.

6.3 | Élimination

RotoBed® s'efforce d'utiliser des matériaux durables et réutilisables. L'élimination des lits ou des parties de lits doit tenir compte de l'environnement et respecter la législation nationale. Les autorités locales peuvent fournir des informations sur comment et où les équipements usagés peuvent être livrés.

Lors de l'élimination du lit il peut être divisé en groupes de matériaux suivants :

| PRODUIT | MATÉRIEL | MANUTENTION |
|-----------------------------------|---|---|
| RotoBed®Change | Électronique Fils et câbles Métal Stratifié Plastique Bois Textiles | Déchets électroniques Déchets électroniques Recyclage Combustible Combustible Combustible Combustible |
| Matelas | Plastique Mousse froide Textile | Combustible Combustible Combustible |
| Rembourrage pour barrières de lit | Textile | Combustible |
| Potence de lit | Métal Plastique | Recyclage Combustible |

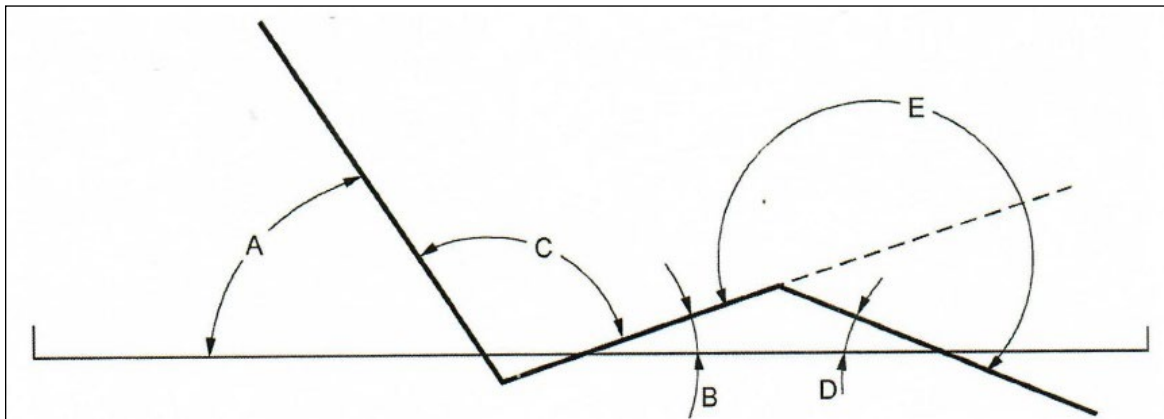

A = 0-70° | B = 0-20° | C = 90-180° | D = 0-20° | E = >180°

| CHARGE | | LIT (dimensions extérieures) | |
|---|--------------------|---|--------------------|
| Poids de l'utilisateur, max | 135 kg | Longueur | 234 cm |
| Charge nominale | 170 kg | Largeur | 87 cm |
| Accessoires, max | 35 kg | SOMMIER (en 4 parties avec réglage électrique) | |
| ENVIRONNEMENT (usage intérieur uniquement) | | Longueur (matelas) | 205 / 215 / 225 cm |
| Niveau sonore | max. 57 dB/A | Largeur (matelas) | 85 / 100 cm |
| Humidité | 30% – 70% | Hauteur (matelas) | 13 cm |
| Pression atmosphérique | 700 hPa – 1060 hPa | Niveau du sommier, min/max mesuré du sol | 32-82 cm |
| Température ambiante | +10°C - +40°C | PROTECTION CONTRE LA CORROSION | |
| POIDS | | RotoBed® utilise des matériaux protégés contre la corrosion selon la méthode de grenailage. | |
| Tête de lit | 39 kg | HAUTEUR DES BARRIÈRES DE LIT | |
| Marchepied | 46 kg | | |
| Cadre | 80 kg | Du plan de couchage au bord supérieur de la barrière de lit | 35 cm |
| Poids total | 165 kg | Du bord supérieur du matelas à la barrière de lit | 22 cm |

| | SYMPTÔME | CAUSE POSSIBLE | MANUTENTION |
|---|---|--|--|
| 1 | Le lit ne répond pas à la télécommande. | La télécommande n'est pas connectée au lit. | Insérez la télécommande dans le connecteur du boîtier de commande. |
| 2 | La télécommande est connectée, mais le lit ne répond pas. | La télécommande est défectueuse. | Remplacez la télécommande et le câble associé. |
| | | Les moteurs du lit ne sont pas réglés et ne peuvent pas conduire. | Vérifiez que toutes prises sont correctement installées et que le lit est alimenté. Utilisez la fonction de réinitialisation de la télécommande, voyez "Réinitialisation des moteurs". |
| | | Peut survenir après le service ou si la prise du moteur a été retirée. | Utilisez la fonction de réinitialisation de la télécommande, voyez "Réinitialisation des moteurs". |
| 3 | Seules certaines des fonctionnes électriques répondent à la télécommande. | Le fil de la télécommande est mal connecté. | Assurez que le fil est bien connecté. |
| | | Le moteur est endommagé. | Remplacez la pièce défectueuse. |
| | | La télé-commande est défectueuse. | Remplacez la pièce défectueuse. |
| | | La boîte de contrôle est défectueuse. | Remplacez la pièce défectueuse. |
| 4 | Le lit a un son incorrect lorsqu'il est réglé avec la télécommande. | Moteur est endommagé. | Remplacez la pièce défectueuse. |
| | | Fils ou autres pièces du lit sont coincés. | Si un fil ou des pièces du lit sont endommagés, remplacez-les. Envoyez le lit au service technique. |
| 5 | Il n'est pas possible d'élever ou d'abaisser le lit. | Le moteur a perdu sa "position". | Assurez-vous que toutes les prises sont correctement installées et que l'alimentation pour le lit est branchée. Voyez "Réinitialisation des moteurs". |
| 6 | Le sommier est inclinée lorsque le lit est réglé en hauteur. | Le lit est ou a été surchargé. | Arrêtez d'utiliser le lit et envoyez-le au service. |
| 7 | Il est souvent nécessaire de réinitialiser le lit. | Défaut possible sur les appareils connectés. | Vérifiez si l'un des appareils connectés tels que actuateurs, télécommande, câble, etc. est défectueux. |
| | | La boîte de contrôle est défectueuse. | |
| 8 | Le lit a une odeur chaude ou se déplace irrégulièrement. | Le lit est surchargé. | Envoyez le lit au service. |

6.6 | Réinitialisation des moteurs

Si le lit ne fonctionne pas comme prévu, il peut être réinitialisé à l'aide de la télécommande.

NB : En cas de déconnexion du câble moteur, il peut être nécessaire de réinitialiser le système.

NB : Si le lit est équipé des barrières de lit, celles-ci doivent être retirées avant la réinitialisation.









Trouvez le menu « RESET » en utilisant →.









Maintenez enfoncé la touche a stockage  ou la coche  jusqu'à ce que :

- La partie jambe est relevée le plus possible.
- Le dossier est dans la position la plus basse possible.
- Le lit est abaissé à la hauteur la plus basse.

Cette procédure dure jusqu'à 60 secondes. Il est terminé lorsque vous entendez 4 bips courts. Le lit est maintenant réinitialisé et prêt à utiliser.

NB : S'il est souvent nécessaire de réinitialiser le lit, il faut envoyer le lit au service technique.

| | |
|---|---|
|  <p>RotoBed, Storegade 44 DK-6640 Lunderskov Phone +45 7550 5025</p> | <p>CE marked Machinery Directive (EU) 2006/42 EF</p> |
| <p>RotoBed®Change Art. no.: RBC-0001 SN: 2021CH0300-001</p> |  <p>= 135 kg.</p>  |
|     | <p>IPX6W Int: <10%, max. 2 min. ON / 18 min. OFF I in max. 2A, 100/240VAC, 50/60 Hz</p> |

| | | | |
|---|--|---|---|
| CE | Homologation CE |  | Mode d'emploi |
| SN | Numéro de série |  | Prenez soin de vous, soigneusement. Voir documentation correspondante. |
|  | Fabricant |  | Poids maximal de l'utilisateur |
|  | Double isolation, aucun fil de terre nécessaire. |  | Charge nominale |
|  | Pour usage à l'intérieur |  | Date de préparation |