



Votre maison – votre vie!

DIGNITÉ, MOBILITÉ & LIBERTÉ



Chez RotoBed®, nous avons pour but principal d'offrir les meilleurs lits rotatifs du monde à nos clients. RotoBed® offre aux utilisateurs et à leurs proches une amélioration de leur qualité de vie, une diminution de leurs douleurs et des conditions de travail nettement meilleures.

Avec la possibilité d'ajuster la hauteur de lit en position basse à 32 cm au-dessus du sol et d'un poids de l'utilisateur jusqu'à 190 kg, RotoBed® convient aussi bien aux utilisateurs en surpoids qu'aux utilisateurs grands ou petits.

Grâce à Rotobed®, l'utilisateur peut passer de la position allongée à la position debout en moins d'une minute. Nous appelons cela le bien-être technologique.





Hans Sandgren Jakobsen

RotoBed® a remporté plusieurs prix de design, dont le prestigieux IF Design Award.

RotoBed® est conçu par le designer de meubles danois primé Hans Sandgren Jakobsen. Surplombant la mer et le ciel de son studio au port de Grenaa, il travaille en appliquant les principes de base du design Scandinave.

Innovation, esthétisme et fonctionnalité sont les trois mots clés que Hans Sandgren Jakobsen lui-même souligne le plus au cours de son processus de conception.

Ceci est entièrement en accord avec RotoBed® et notre désir de fournir des lits de soins qui augmentent la qualité de vie de l'utilisateur et en même temps apparaissent comme des meubles harmonieux.

Hans Sandgren Jakobsen a reçu de nombreux prix de design pour son travail, y compris le Red Dot Design Award, le IF Design Award Gold, le Prix Formland et plus récemment, pour RotoBed®, les prix de design IF Design Award et European Product Design Award.





RotoBed®Change with fully automatic rotation



Avec un RotoBed®Change, les personnes ayant des difficultés à se coucher ou à se lever de leur lit peuvent désormais le faire sans effort physique.

Le lit s'élève en position assise et effectue la rotation grâce à une simple pression sur les boutons de la télécommande. Cela prend moins d'une minute et facilite à la fois le lever et les transferts vers un fauteuil roulant ou une aide à la marche.

Outre la rotation entièrement automatisée, la hauteur d'assise, l'inclinaison du dossier ainsi que celle des jambes sont réglables grâce à la télécommande.



Le sommier se compose de quatre parties et offre un soutien optimal.

Le mécanisme de rotation est à la fois silencieux et très confortable pour l'utilisateur.

La télécommande est simple, facile et intuitive à manipuler.

Plusieurs études dans le domaine des technologies du bien-être ont montré qu'un RotoBed® améliore considérablement l'indépendance, la mobilité ainsi que la qualité de vie de l'utilisateur. De plus, ce lit réduit les efforts requis pour les proches aidants

RotoBed®Classic...

RotoBed®Classic est un lit fonctionnel harmonieusement conçu avec une option intégrée pour passer à un RotoBed®Change avec rotation.

Le RotoBed®Classic a un réglage électrique du dossier et des jambes pour assurer des positions confortables dans le lit.

De plus, il dispose d'un réglage de la hauteur. Le sommier peut être abaissé jusqu'à 32 cm au-dessus

du sol et surélevé jusqu'à 82 cm au-dessus du sol. Ceci est très bénéfique pour les personnes souffrant de douleur ou à mobilité réduite lors du coucher et du lever.

Si les besoins de l'utilisateur changent, le RotoBed®Classic peut être amélioré avec une fonction de rotation, qui le transforme en un RotoBed®Change.



...and RotoBed®Change – *Un beau couple*

Lorsqu'une personne du couple a des difficultés physiques, un lit fonctionnel peut être indispensable pour conserver la mobilité. Cependant, la plupart des couples souhaitent dormir côte à côte dans des lits similaires. Dans ce cas, une combinaison d'un RotoBed®Classic et d'un RotoBed®Change est la solution parfaite.

Les lits ont le même design élégant et ont tous les deux un réglage de la hauteur ainsi qu'un réglage du dossier, des jambes et des pieds. En plus de cela, RotoBed®Change a également la fonction de rotation - et si les besoins du partenaire changent, le RotoBed®Classic peut également être transformé en un lit avec rotation.



Témoignages sur le RotoBed®



Pour nous, ce lit est une excellente solution

Nadal Antonioni, Floride, États-Unis. Sa femme Dora est partiellement paralysée après plusieurs chirurgies.

Auparavant, Dora avait un simple lit d'hôpital et nous avons eu du mal à la sortir du lit pour les repas, les visites aux toilettes et les visites chez le médecin. Nous avons deux soignants, qui sont très capables sur les techniques de transfert, mais il a quand même fallu beaucoup d'efforts physiques et de soins pour la sortir du lit sans la blesser.

Nous n'avons pas pu trouver de lit capable de résoudre ces problèmes avant d'avoir cherché sur Internet et heureusement trouvé RotoBed®.

Le mécanisme de rotation est unique ; nous n'avons jamais rien vu de tel et c'est une excellente solution. Il est à la fois plus facile et plus sécuritaire de sortir ma femme du lit, et les soignants sont très heureux car ils ne subissent plus du tout la fatigue physique du travail. La capacité de faire monter et descendre le lit en hauteur leur permet également de prendre soin de ma femme beaucoup plus facilement.

Ma femme se sent tellement mieux et a eu une vie avec moins de douleur et plus de dignité. Nous avons pas mal de professionnels de santé qui viennent chez nous pour traiter ma femme et ils disent tous n'avoir jamais vu un lit comme celui-ci, si élégant et bien conçu.



Le RotoBed® a rendu Hans autonome et plus hereux

Hans Villadsen, 77 ans, Solrød, Danemark. Souffre de PSP (Parkinson atypique). Sa femme Else dit:

Il y a deux ans, il était devenu si difficile pour Hans de contrôler ses mouvements qu'il tombait souvent en sortant du lit. Il ne pouvait pas soulever les jambes du lit et il m'était devenu trop difficile de l'aider moi-même. Il pèse presque deux fois plus que moi.

La municipalité a proposé un RotoBed®Free. Nous ne savions même pas qu'une telle chose existait, mais cela ressemblait à un rêve, et cela a vraiment fait une différence dès le début. Hans a encore besoin d'être guidé un peu - par ex. Je lui dis d'avancer un peu son pied droit - mais à part ça, il réussit. Je ne peux pas imaginer que Hans ait à vivre une vie hissée dans et hors du lit. Accrocher là-haut, et... c'est inconfortable, indigne. Je veux qu'il garde la mobilité dont il dispose, après tout, aussi longtemps que possible. Il peut le faire avec son RotoBed®.

Ce fut un soulagement physique pour moi quand nous avons eu le lit. Mais cela a signifié tellement plus pour Hans. En tant que chauffeur d'ambulance, il a aidé d'autres personnes toute sa vie. Soudain, il était le plus faible et c'était dur pour lui. Lorsqu'il est redevenu autonome avec ce RotoBed®Free, il a rallumé la lumière dans ses yeux.



Maintenant, Josef peut prendre l'air frais

Josef Ribí, 89 ans. Székesfehérvár, Hongrie. Souffre de la maladie de Parkinson. Son fils Peter explique:

Toute sa vie adulte, Josef Ribí a travaillé dur. Il est fort et a survécu à la fois au cancer et à une crise cardiaque au cours de sa vie. Mais il y a 9 ans, Josef a été frappé par la maladie de Parkinson, et progressivement il perd le contrôle de ses mouvements, et il devient de plus en plus difficile pour sa femme d'aider. Cela faisait de la peine à son fils, Peter, de voir son père devenir de moins en moins autonome.

« C'est un grand changement pour lui. Il a toujours été un homme très actif, et maintenant il était pratiquement confiné à son appartement », dit Peter Ribí.

Il y a deux ans, il était devenu presque impossible pour Josef de sortir du lit. Par coïncidence, Peter a vu une vidéo Facebook présentant RotoBed®.

« J'ai vu que ce lit pouvait être d'une grande aide pour mes parents, et mon père était prêt à l'essayer. »

Aujourd'hui, le RotoBed®Free aide Josef tous les jours et lui permet de dépenser son énergie aux voyages vers le petit jardin et les oiseaux qui s'y trouvent. Peter Ribí ne regrette pas d'avoir dépensé de l'argent sur un RotoBed®.

« Sans ce lit, il serait presque impossible pour mon père de sortir du lit. Il en est tellement content et me dit très souvent à quel point il est reconnaissant que je lui ai offert un RotoBed®. Ce lit est fantastique. »

RotoBed®Home

RotoBed®Home est un lit au design harmonieux. Vous pouvez personnaliser votre lit selon vos envies en termes de hauteur de sortie, de couleurs et de design de tête et pied de lit.



Hauteur de sortie

RotoBed®Home convient aux utilisateurs grands et petits. En mesurant la longueur de votre jambe, du pied plat au creux du genou, vous trouverez celle des quatre hauteurs de sortie qui vous convient le

mieux. Il est possible de modifier la hauteur de sortie par la suite en déplaçant quelques vis. Le lit est également équipé de vis de réglage pour un réglage fin de la hauteur de sortie.



40-43 cm



44-47 cm



48-51 cm



52-59 cm

Couleurs textiles



Un lit de soins RotoBed® est un meuble harmonieusement conçu. Si vous souhaitez ajouter votre touche personnelle au lit, l'extérieur des pignons peut être recouvert de tissu de qualité dans différentes colories. De même, nous avons créé une couverture textile qui souligne le design et dissimule les câbles et les pièces technologiques du lit. Les textiles sont produits par la société danoise

Kvadrat, qui travaille résolument pour la durabilité et a obtenu un grand nombre de certificats environnementaux dans l'UE et dans le monde.

RotoBed® a choisi deux tissus constitués respectivement de 51% et 78% de bouteilles en plastique recyclées. Tous deux ont obtenu la certification UL Greenguard. Les textiles ont une belle finition et sont à la fois durables et lavables.

Tête et pied de lit



Low-Low



Low-High



High-High

La tête de lit et pied de lit RotoBed®Home sont disponibles en deux variantes: Le bas se compose de métal moulé plaqué avec textile ou cuir amovible.

Le haut est placage de chêne moulé avec fixe textile ou cuir. Choisissez par vous-même; chaque combinaison donne sa propre expression.

Télécommande simple, facile et intuitive à manipuler

Le réglage de la hauteur, de l'inclinaison du dossier et du relève-jambes est facile avec un RotoBed®.

La convivialité est élevée, avec seulement quelques touches intelligibles sur la télécommande. Les deux boutons «Position du fauteuil» et «Position de sommeil» contrôlent le cycle de rotation du lit entier.

Il est également possible de mémoriser, à l'aide de la télécommande, vos réglages favoris pour la hauteur de sortie, l'inclinaison du dossier, ainsi que les réglages pour sortie oblique ou sortie perpendiculaire.

Remarque : RotoBed®Home n'a pas de réglage en hauteur. En dehors de cela, les télécommandes sont les mêmes.

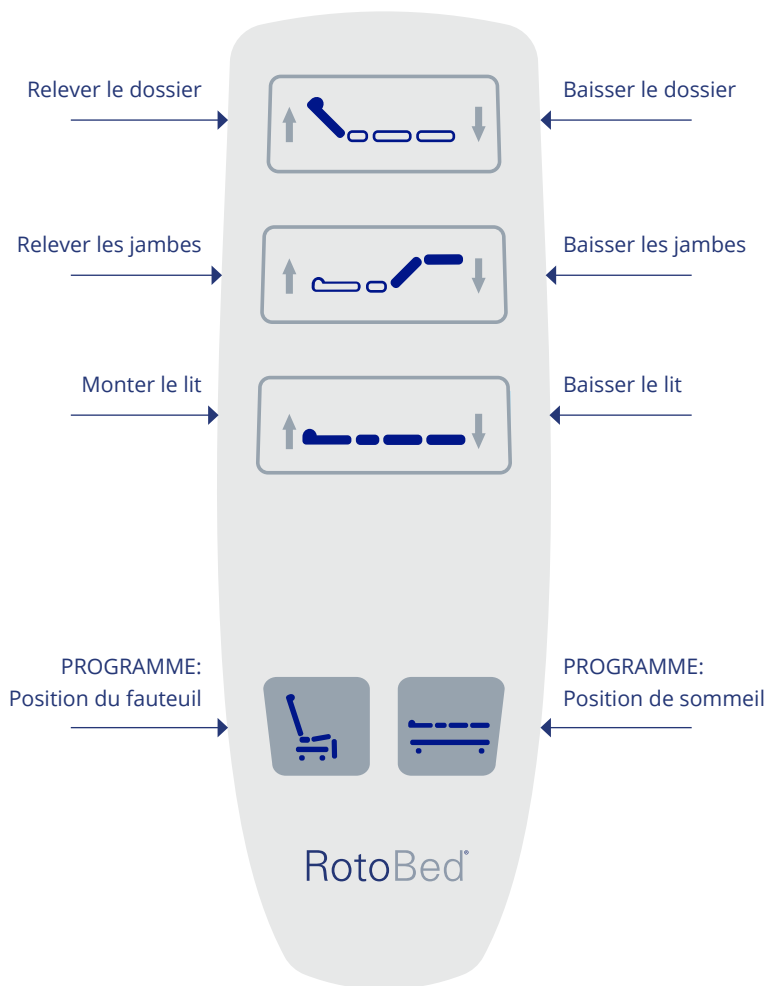

Télécommande sans fil au design unique

Télécommande exclusive et pratique. Tous les boutons et fonctions peuvent être utilisés d'une seule main, et la navigation est simple et intuitive.

L'écran ajuste automatiquement la luminosité à l'environnement. Heure et date, lampe de poche et 6 langues en option.

Le cycle de rotation du lit est contrôlé en appuyant sur une seule touche.

Il est également possible d'enregistrer les réglages favoris individuels pour l'inclinaison du dossier ainsi que la sortie inclinée ou perpendiculaire.

Livré avec un étui en cuir spécialement conçu pour RotoBed®, attachable au rail de lit.



Technologie du bien-être et responsable

Dans le parc situé à côté de nos bureaux, les employés de RotoBed® ont vue sur des cygnes et des martins-pêcheurs nicheurs. Ces beaux animaux nous rappellent chaque jour notre responsabilité de protéger l'environnement et la nature.

RotoBed® s'efforce d'utiliser des matériaux durables et réutilisables. Nos tissus sont fabriqués par la société danoise Kvadrat, qui travaille résolument sur

le développement durable et qui a atteint un grand nombre de certifications environnementales en Europe et dans le monde. Kvadrat a pour objectif la neutralité CO2 et étudie consciencieusement le cycle de vie de ses produits.

Lorsque nos lits sortent de production, ils sont emballés avec des matériaux et sur des palettes qui sont recyclables ou biodégradables.



RotoBed® Light Package – une solution lumineuse

Grâce à une invention nouvelle et brevetée, les utilisateurs d'un RotoBed® peuvent se lever de leur lit en toute sécurité même en pleine nuit. Lorsque le RotoBed® pivote vers la position assise, deux projecteurs à lumière douce s'allument sous le lit - ainsi qu'une lampe extérieure selon votre choix. Peut-être voulez-vous que ce soit la lumière de votre salle de bain?

Lorsque le lit pivote vers la position de sommeil, les projecteurs et la lampe s'éteignent. Ce système d'éclairage unique est développé en coopération avec LINAK. La lampe extérieure est simplement reliée au système par une prise.



Prévention documentée des escarres

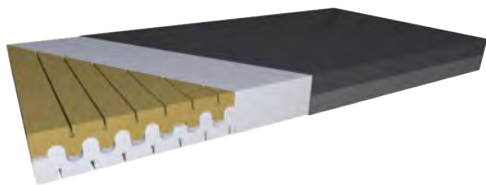

RotoBed® ErgoSleep – Le matelas de qualité

Matelas en mousse 2 couches de qualité. Sa surface profilée assure la circulation de l'air, évacuant ainsi la chaleur et l'humidité et favorisant un microclimat optimal. Prévention et traitement des escarres de stade 1 à 2.

Poids utilisateur recommandé : 40 kg - 120 kg.

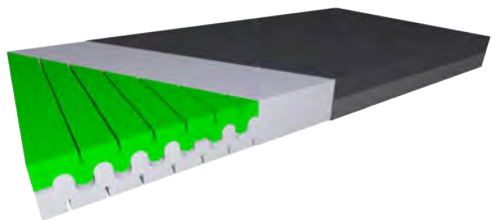

RotoBed® SafeSleep – le matelas de luxe

Matelas 2 couches de qualité alliant répartition de la pression et confort. La mousse viscoélastique épouse les formes du corps et répartit son poids sur toute la surface de couchage pour éviter les points de pression élevés. Prévention et traitement des escarres de stade 1 à 3. Les matériaux et la construction améliorent la flexibilité et la circulation de l'air.

Poids utilisateur recommandé : 40 kg - 140 kg.



RotoBed® BariaSleep – La matelas pour plus de poids

Matelas 2 couches de qualité avec des couches de mousse spécialement conçues pour répartir uniformément le poids du corps afin de minimiser le cisaillement horizontal et d'éviter les points de pression. La mousse haute densité offre une base stable et absorbant la pression, empêchant l'utilisateur de s'enfoncer dans le matelas. Prévention et traitement des escarres de stades 1 à 3.

Poids utilisateur recommandé : 100 kg – 190 kg.

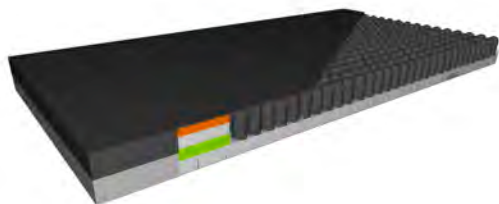

RotoBed® RoHo® - Matelas anti-escarres

Matelas de qualité à 2 couches avec protection et traitement des décubitus à tous les stades. Les cellules d'air sont en néoprène souple et flexible. Les cellules liées offrent une grande surface de contact et une faible pression constante à la fois sur la peau et les tissus plus profonds. Le matelas ne nécessite pas l'utilisation d'une pompe électrique. Cela facilite le transfert et évite à l'utilisateur et au personnel des bruits dés-agréables, des vibrations et de la chaleur.

Poids utilisateur recommandé 40 - 190 kg.

Tous les matelas sont fabriqués naturellement sans CFC et sont certifiés CertiPur et Oeko Tex-100.



RotoBed® AirSleep - matelas hybride

Le décubitus, également appelé ulcère de pression, peut être très douloureux et nécessite un traitement et des soins prolongés. Les plaies de pression apparaissent lorsque la peau est proche des os.

Une personne en bonne santé change de position jusqu'à 30 fois en une nuit, mais les personnes inconscientes, paralysées ou affaiblies sont incapables de le faire et développent des ulcères de pression si aucune prévention n'est initiée.

Le meilleur de 2 mondes

Un matelas hybride combine les propriétés de répartition de la pression des matelas en mousse avancés avec le soulagement périodique de la pression comme avec les matelas à air alterné.

Commencez par utiliser RotoBed® AirSleep comme un bon matelas en mousse à répartition de pression avec un haut niveau de confort de sommeil. Lorsque la fonction alternée pour un soulagement périodique total de la pression contre la peau est nécessaire, il suffit d'allumer la pompe connectée.

Lorsque la fonction d'alternance n'est plus nécessaire, débranchez simplement la pompe et le matelas fonctionne à nouveau comme un matelas confortable de répartition de la pression.

La possibilité de basculer entre les fonctions statiques et dynamiques limite les changements de matelas coûteux et chronophages. Cela rend les systèmes hybrides particulièrement adaptés à une utilisation au domicile des patients, dans les environnements de soins palliatifs et dans les soins aux patients à risque d'escarres.

Protection et prévention des escarres à tous les stades. Système alternatif très silencieux avec une garantie de 5 ans.

Poids de l'utilisateur 40 à 190 kg.



Technical info

Modèle	RotoBed®Change	RotoBed®Classic	RotoBed®Home
Réglable en hauteur	oui	oui	no
Gamme de hauteurs	32-72 cm au-dessus du sol	32-72 cm au-dessus du sol	40-59 cm au-dessus du sol
Fonction de rotation	oui	non	oui
Poids de l'utilisateur	135 kg	135 kg	190 kg
Largeur du matelas	85 / 100 cm	85 / 100 cm	85 / 100 cm
Longueur du matelas	205 / 215 / 225 cm	205 / 215 / 225 cm	205 / 215 / 225 cm
Weight indications			
Tête de lit	46 kg	46 kg	22 kg
Planche de pied	39 kg	39 kg	20 kg
Cadre	80 kg	80 kg	104 kg
Poids total	165 kg	165 kg	146 kg
Réglementations et normes:	<p>Tous les modèles sont approuvés CE et répondent aux dernières normes et exigences européennes selon les directives 2006/42 / EF et ISO EN 12100: 2011.</p> <p>Les moteurs et le boîtier de commande sont de qualité supérieure et sont développés en coopération avec LINAK selon la norme IPX6W.</p>		

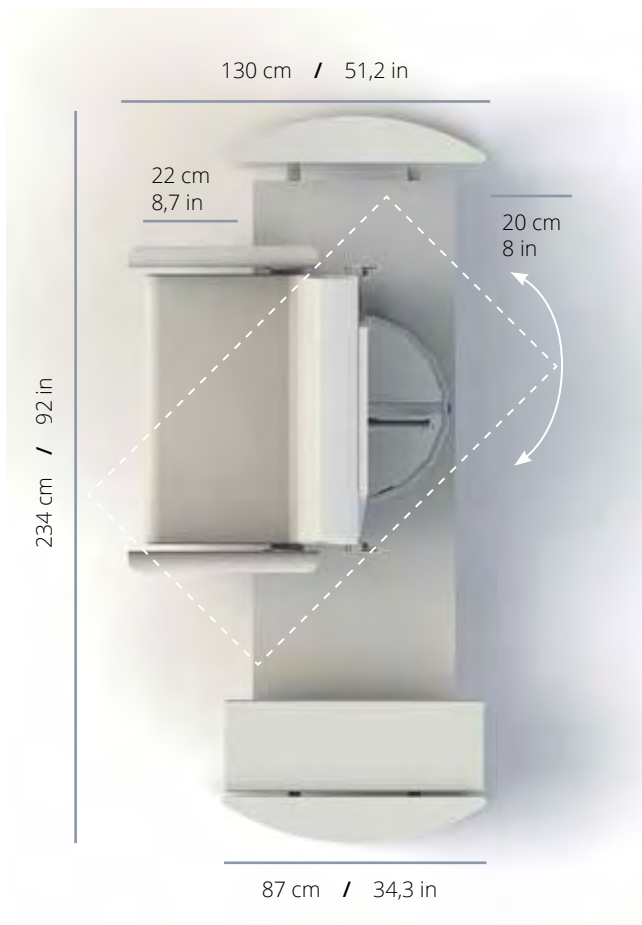

*Le lit RotoBed® peut être divisé en trois parties.
Cela simplifie le transport et le montage.*

Accessoires



RotoBed®LED Lamp
Lampe LED à installer dans le dispositif de maintien au lit, soit à gauche, soit à droite.

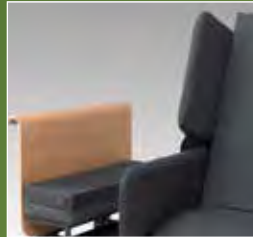

RotoBed®Upholstery
Rembourrage pour barrières de lit.
Couvre les deux barrières.
Matière: Tissu de qualité de la société danoise Kvadrat, composé de plastique recyclé. Lavable à 60 ° c.



RotoBed®Bedside Table
Placage de chêne.
Pivotant, monté à gauche ou à droite du lit.
Diamètre 30 cm. Hauteur intérieure: 5 cm.
Également disponible en noir.
Design: Hans Sandgren Jakobsen



RotoBed®Pillow
Oreiller, 80 cm de large.
Matière: mousse viscoélastique (VS).

Taie d'oreiller
Attachable au dossier du lit. Coton, lavable à 60° c.

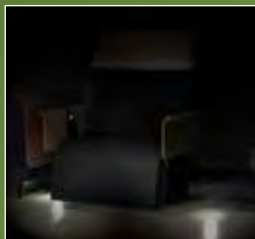

RotoBed®Underbed Light
Deux projecteurs doux qui s'allument/s'éteignent chaque fois que le RotoBed®Free est tourné.

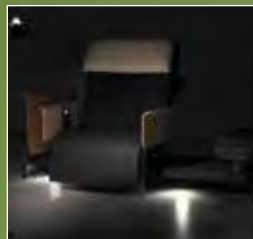

RotoBed®Light Package
Quand le lit est tourné, deux projecteurs doux s'allument/s'éteignent, ainsi que n'importe quelle lampe de votre choix.



RotoBed®Lifting Pole
Potence de lit avec triangle. Peut être fixée dans le dispositif de maintien du lit, soit à gauche, soit à droite.



RotoBed®Sheets
Draps en coton. Le set se compose d'un drap pour les deux parties du matelas (matelas principal et pieds). Également disponible en noir.



RotoBed®Protection cover

Housse de matelas souple et extensible. Lavable à 60° c. La partie supérieure peut être zippée pour le lavage.



RotoBed®Bedrails, long, metal

Barrières de lit au centre du lit. Offre un bon soutien pour entrer et sortir du lit.



RotoBed®Bedrails, long, oak veneer

Barrières de lit au centre du lit. Placage de chêne. Offre un bon soutien pour entrer et sortir du lit. Également disponible en noir.



RotoBed®Bedrails, short, metal

Barrières de lit au niveau des épaules. Offre un bon soutien lors des mouvements dans le lit.



RotoBed®Bedrails, short, oak veneer

Barrières de lit au niveau des épaules. Placage de chêne. Offre un bon soutien lors des mouvements dans le lit. Également disponible en noir.



RotoBed®RotoSlide

Un drap de glisse conçu pour les personnes qui ont des difficultés à se tourner dans le lit. Il peut être utilisé en combinaison avec le drap de glisse RotoBed®RotoSlide 2way.



RotoBed®RotoTurn

Un système de glissement et de retournement avec fonction de blocage intégrée. Spécialement conçu pour RotoBed®.



RotoBed®Battery Backup

Batterie au lithium de LINAK. Couvre environ 10 x cycle sans alimentation.



RotoBed®Trolley

Permet l'élévation manuelle du RotoBed® en position verticale. Marquage CE et approuvé par l'Institut technologique danois.



RotoBed®RotoLift®

Élève RotoBed® en position verticale sans effort physique. À utiliser en combinaison avec RotoBed®Trolley. Marquage CE et approuvé par l'Institut technologique danois.

RotoBed®RotoSlide 2way

Un drap de glisse qui facilite les transferts latéraux dans le lit. Glisse dans deux directions. A utiliser avec le RotoBed®RotoSlide.



Où sommes-nous?

RotoBed a son siège au Danemark et délivre ses lits rotatifs à une large partie du monde.

Nous apprécions la qualité et le service, et nous avons une vaste expérience dans l'adaptation de solutions technologiques de protection sociale pour les municipalités, les institutions et les individus.

Les lits rotatifs RotoBed® sont produits en mettant fortement l'accent sur la durabilité et les matériaux recyclables.

RotoBed®

Rotate Life Better

Trouvez-nous:

info@rotobed.com

Tel.: 0045 7550 5025.

www.rotobed.com

facebook.com/rotobed

instagram.com/rotobed.international



D FINALIST
2019



RotoBed® croit au concept de conception de guérison basé sur la conviction qu'une bonne conception affecte à la fois le bien-être mental et physique. RotoBed® a remporté plusieurs prix de design.